

HASZNÁLATI UTASÍTÁS - BIZTONSÁGI TÁJÉKOZTATÓ

terjedelem: 8 oldal • Teljesítmény Nyilatkozat és CE jelölés melléklet

PRÉMIUM ABLAKRENDSZEREK - KÖMMERLING műanyag nyílászárókhöz

Ezen útmutató kizárólag a Ferrand Kft. gyártott **PRÉMIUM ABLAKRENDSZEREK - Kömmerling** nyílászárókra használható fel. Minden további felhasználás csak a gyártó írásos beleegyezésével lehetséges!

1. Használatba vétel

A beépítés végét követően a nyílászárókat át kell tekinteni, a funkciókat (nyitás, bukó funkció stb.) ellenőrizni kell. A tartozékok (kilincses, kulcsok, vízréskupakok stb.) meglétét szintén ellenőrizni kell. Az átadás-átvételtől jegyzőkönyvet kell kiállítani, fotómelléletek készítése javasolt. Hiba vagy hiány esetén a jegyzőkönyvben rögzíteni kell a pontos részleteket.

A beépített nyílászárók átvétele után, a beépítést követő 12 órán keresztül nem javasolt a szerkezetek nagy nyitás ciklusú használata, amennyiben a beépítés purhabbal történt. A nyílászárók oldalain lévő gyári védőfóliát 30 napon belül el kell távolítani. Semmiképp sem javasolt a fólia hosszabb ideig (max. 1 hónap) történő fennhagyása, mivel a fólia nem UV-stabil és nem időjárásálló, így erős hő- és UV sugárzás következtében ráéghet a profil felületére. Ebben a stádiumban a fólia eltávolítása nehézkes, csak kis darabokban vagy egyáltalán nem lehetséges. Amennyiben a munkálatok elhúzódnak, akkor egyéb, védelmet adó anyaggal kell védeni a nyílászárók külső felületeit, melynek beszerzésénél az értékesítőt tájékoztatni kell a felhasználás jellegéről és az időjárás okozta kitértegről. A gyári védőfólia eltávolítása közvetlenül a beépítést követően kizárólag a megrendelő utasítására történjen, a későbbi félreértések elkerülésének érdekében. A védőfólia 30 napon túl történő eltávolításából adódó problémákra garanciális igényt a gyártó nem fogad el.

A beépítést követő esetleges szakipari munkák (kávajavítás, festés, gipszkartonozás, burkolás stb.) során az ablak zárva tartásával óvni kell a vasalatokat és a nyílászárók belső felületeit, mert az esetleges vakolat, porszennyeződés miatti vasalat hibákra és szellőző- vízkivezető furatok eltömődésére nem tudunk garanciát vállalni. Amennyiben egy szerkezetre a kilincs csak a későbbiekben kerül felszerelésre, akkor a kilincsfuratok helyét le kell takarni, a szennyeződések elkerülése érdekében.

2. Nyílászárók funkcionális működtetése

2.1. Ablakok működtetése (ablakok-erkélyajtók)

- A kilincs **alsó függőleges** állásban a szerkezet **zárva** van,
- vízszintes oldalállásban nyíló** funkció -,
- felső függőleges** állásban pedig **bukó** funkció szerint működik a nyílászáró.

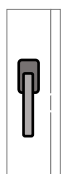
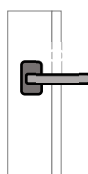
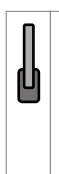
**A****B****C**

A funkciók közötti átváltás során a szárny teljesen a tokra kell, hogy felfeküdjön.

Funkciók közötti váltást normál sebességgel kell elvégezni, ellenkező esetben kiakadhat a vasalat. Ez esetben meg kell ismételni a funkciókat az ablak csukott állapotban tartásával. A bukó funkció bezárásakor érdemes a pánt oldalon is rásegíteni a csukódásra (1400 mm szélesség feletti szárnyaknál).

A **kétszárnyú, középfelníló ablakok nyitása** esetén először a kilincsel ellátott szárnyat működtetjük, majd a másodsárnyat, melynek nyitása a főszárny nyitását követően láthatóvá vált karos rögzítővel történik, mely a másodsárny belső oldalán található, szürke vagy piros műanyag borítással ellátott kar. A kar vízszintes állásba húzásával a másodsárny nyitható. Zárás a szárny becsukását követően a kar lefelé és egyben függőleges állásba helyezésével, majd a főszárny zárásával (kilincssel) történik. A **tokosztós ablakok nyitása**, ahol két független szárnyat találunk, megegyezik a már előzőekben ismertetett egyszárnyú ablakok működtetési mechanizmusával.

2.2. A bejárati ajtók működtetése

A bejárati ajtók, záródásukat tekintve kétféleképpen lehetnek:

- kilincs működtetésűek
- cilinder működtetésűek

2.2.1. Kilincs működtetésű bejárati ajtók zárása

A kilincs lenyomásával és a szárny tokra rátolásával (egyedül a közepén található kilincs zárnyelv rögzíti) az ajtó **csukott állapotba** kerül. **Zárt állapot** a kilincs felfelé történő húzásával jön létre, amikor a cilinder zárnyelv és az összes záróelem (csap stb.) is rögzít. **Reteszelt állapot** a cilinderbetét kulccsal történő elfordításával jön létre. A zárt állapot a csukott állapot meglétével jöhet csak létre. A reteszelt állapot megléte kizárólag a zárt állapot elérését követően lehetséges. A kilincs működtetésű ajtó funkcióit (biztonság, maximális hő-, hang- és léggátás megléte) kizárólag reteszelt funkcióban látja el, a termék TVB vizsgálata is így történik. A csukott állapotban történő záródás esetén a szárnyak alsó-felső részen 2-4 mm-re eltávolodhatnak a toktól, mely csak abban az esetben garanciális probléma, ha az a reteszelt állapotban is fennáll. A szárny nyitása: a cilinderbetét nyitása kulccsal, majd a kilincs lenyomása. A reteszelt állapoton kívüli pozíciókban történő záródási és egyéb garanciális probléma vizsgálata nem lehetséges.

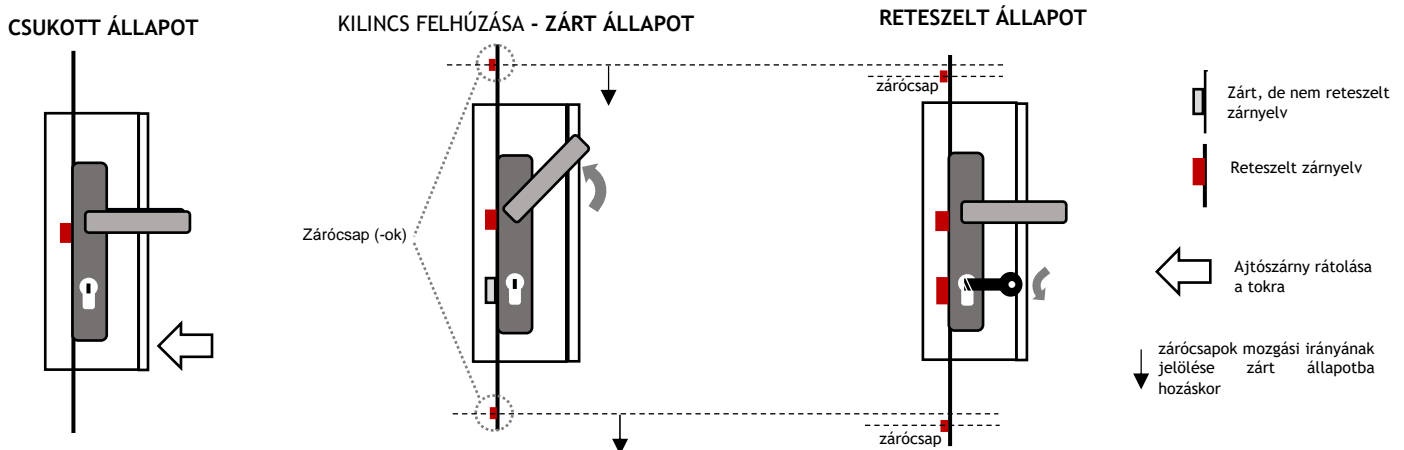

2.2.2. Cilinder- és automatic működtetésű bejárati ajtók zárása

A kilincs lenyomásával és a szárny tokra rátolásával (egyedül a közepén található kilincs zárnyelv rögzíti) az ajtó **csukott állapotba** kerül. A **reteszelt állapot** a cilinderbetét kulccsal történő elfordításával jön létre, amikor a cilinder zárnyelv és összes többi zárócsap aktív lesz. A csukott állapotban történő záródás esetén a szárnyak alsó-felső részen 2-4 mm-re eltávolodhatnak a toktól, mely csak abban az esetben garanciális probléma, ha az a reteszelt állapotban is fennáll. A cilinder működtetésű ajtózárral szerelt ajtóknál a zárt állapot nem értelmezett. A szárny nyitása a cilinderbetét oldásával tehető meg, melynek során a cilinder zárnyelv és az összes zárócsap visszahúzódik, kizárólag a zárnyelv rögzítése lesz aktív. A tényleges nyitás (a szárny kitárása) a kilincs lenyomásával és a szárny toktól történő eltávolításával jön létre. Az **automatic rendszerű ajtózárok** esetén az acélcsapok minden egyes szárnybezáráskor mechanikus elven, automatikusan, önműködően aktívvá válnak, zárnak. A reteszelt állapot a cilinder zárásával, a cilinder zárnyelv aktiválásával (kitolódásával) jön létre.

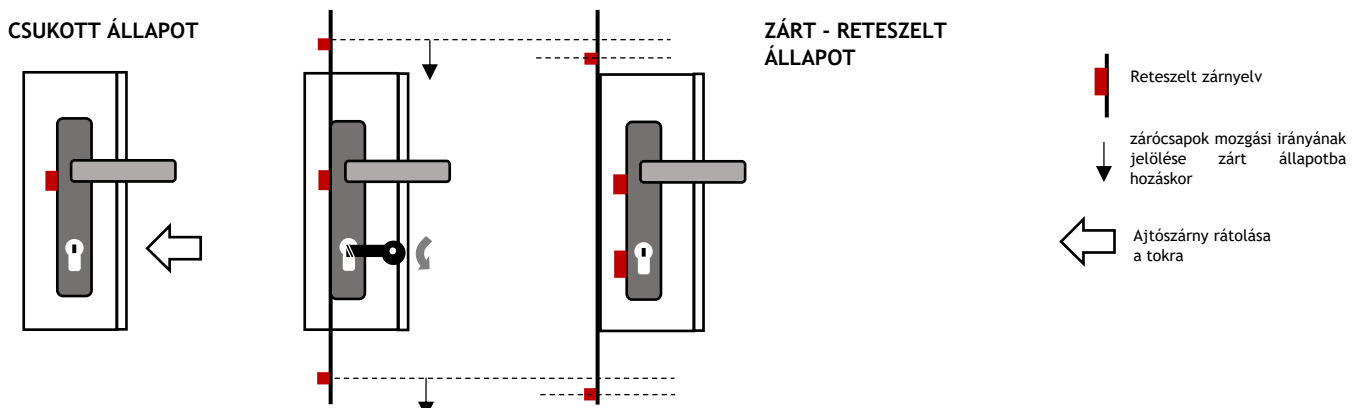

2.3. Toló szerkezetek működtetése

A toló szerkezetek kétfélék lehetnek:

- toló-bukó szerkezetek (PSK)
- emelő toló szerkezetek (HST)

2.3.1. Toló-bukó szerkezetek (PSK)

A toló bukó szerkezetek normál tok és széles-szárny kombinációból álló toló és bukó funkcióval ellátott nagyméretű szerkezetek. A toló-bukó szerkezetek tokrésze pvc, mely magasabb az átlagtól, hiszen ide kerül felfogásra (oldalra) a működtető zárrendszer. A toló-bukó szerkezetek aljára toktoldók szerelése is szükséges, mindez azért, hogy a vasalat működtetéskor ne súroljon a burkolattal. A toló-bukó szerkezetek kétféle zárési mechanizmussal rendelhetők:

- **kézi működtetés:** általában kisebb méretű szárnyak esetén, a szárny mozgatása kifejezetten a fizikai erő kifejtésére alapoz. Bukó állás: a kilincset függőleges állásból vízszintesbe forgatjuk.

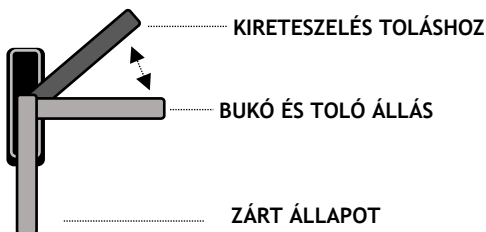

Kireteszelés toláshoz:

A kilincs **felfelé** húzása, a szárny alsó rögzítése kireteszelődik és a szárny eltolható.

- **kényszer működtetés:** műszaki megoldása a szárny nyitásakor kifejtendő fizikai erőt minimálisan igényli, a vasalat mechanizmusa jelentős mértékben átveszi a működtető erőt a kezelőtől.

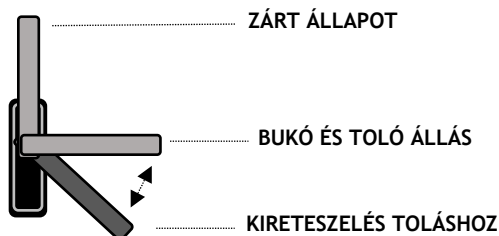

Kireteszelés toláshoz:

A kilincs **lefelé** húzása, a szárny alsó rögzítése kireteszelődik és a szárny eltolható.

2.3.2. Emelő toló szerkezetek (HST)

A kilincs felső függőleges állapota a zárt állapot, a kilincs alsó függőleges állapota a toló állapot. A szárny nem bukik, csak oldal irányban mozog nyitáskor. Az emelő-toló gyártási mérete minden esetben tokkülméretben értendő, nem mérvadó az alumíniumküszöb süllyesztésének szubjektív megrendelői igénye.

3. Szellőztetéssel kapcsolatos alapelvek

A mai modern, jól tömítő ablakoknál a minimális légáramlás csukott állapotban gyakorlatilag nullára csökken. Ezért fokozott gondot kell fordítani a szellőztetésre, hogy a helyiségekben keletkezett nedvesség és elhasznált levegő távozni tudjon. Párakicsapódás és gombásodások (penész) szempontjából különösen veszélyeztetettek az alacsony hőmérsékletű és nagy légnedvességű helyiségek.

Az egészséges klíma szempontjából a megfelelő szellőztetésre szükség van, ezért tartsuk be az alábbiakat:

- Reggelente az összes helyiséget alaposan ki kell szellőztetni (az ablakokat 5-10 percre szélesen ki kell tárn).
- A nap folyamán 2-3-szor szellőztessünk röviden, amennyiben ez lehetséges vagy pedig szabályozható folyamatos szellőztetést (pl. pont- vagy sávszellőzők beépítése a nyílászáróba) kell alkalmazni.
- Az alkalmankénti vagy a szabályozható folyamatos szellőztetéssel a helyiségek belseje csak kismértékben hűl le, így a friss levegő viszonylag kevés energiárfordítással felfűthető. Így a jól tömítő ablakokkal energia- és fűtési költség takarítható meg.

4. Ápolás - karbantartás, tárolás

A műanyag ablakprofilokat sima felületük miatt könnyen lehet tisztítani. Az általános szennyeződések (por, eső okozta bepiszkolódás) a kereskedelemben kapható öblítő szerekkel és langyos vízzel könnyedén lemoshatók. A durva szemcséket tartalmazó súroló hatású tisztítószer, valamint a durva súrolóeszközök használatát kerülni kell, mivel ezek a felületet felsérthetik. Tilos agresszív hatású vegyszerek alkalmazása (nitrohigító, benzin), mert helyrehozhatatlan károsodásokat idézhetnek elő a profilok felületén!

Annak érdekében, hogy az ablak hosszú időn keresztül problémamentesen működjön, évente egyszer az alábbi karbantartási munkákat ajánlott végrehajtani, mely a garancia feltétele:

- Ellenőrizni kell a vasalatok és zárak problémamentes, akadás nélküli működését, az összes mozgó alkatrészt **meg kell olajozni** az alábbi ábrán jelöltek szerint:

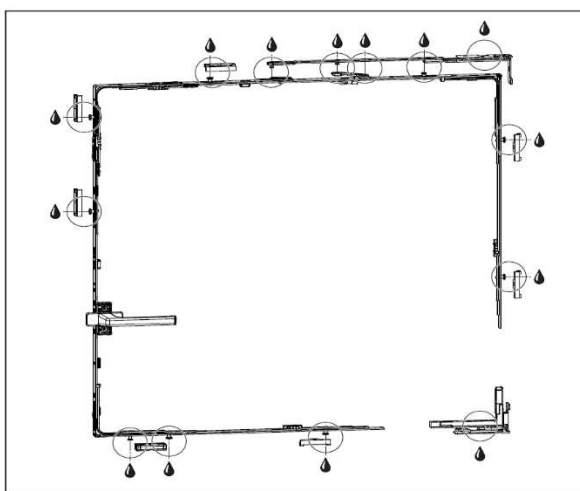

A nyílászárókat kizárólag függőleges helyzetben, kis dőlésszögben szabad tárolni. Amennyiben nagyobb dőlésszögben tároljuk a nyílászárókat, akkor abban az esetben visszafordíthatatlan deformáció léphet fel, mely nem garanciális hiba. Törekedjünk a nyílászárók minél hamarabb történő beépítésére!

A szárny és tok működő vasalat elemeinek rendszeres (legalább évente egyszeri) olajozása a GU vasalatok biztonságos működését garantálja és védi az idő előtti elhasználódástól.

- A tömítéseket szilikonnal vagy más gumiápoló szerrel kell bevonni.
- Ellenőrizni kell a tok és szárny vízelvezető nyílásait, szükség esetén ki kell tisztítani.

5. Beállítás, finomállítás

A nyílászárók finombeállítása az épület előre nem látható elváltozásai vagy a sokéves használat miatti elállítódás következtében válhat szükségessé. Az után szabályozás „házzilag” is könnyen elvégezhető. Ehhez mindössze belső kulcsnyitású (imbusz) és torx kulcskészletre van szükség.

Az ablakok, ajtók sarokpántjai állíthatók. A gondos gyártás és szakszerű beépítés ellenére is szükség lehet utólagos finombeállításra. A szerkezet és az épület dilatációs mozgásai miatt a későbbiekben is szükségessé válhat a vasalatelemek után állítása. A szükség szerinti finombeállításokat, és a szerkezetek ellenőrzését a nyílászáró beépítése után az alábbiak szerint végezheti el:

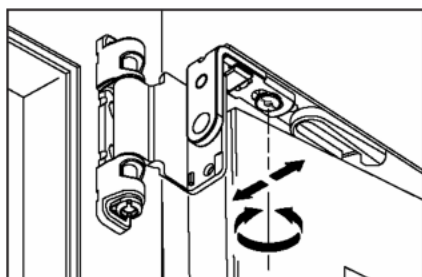

Szárnyszorítás állítás az ollókaron

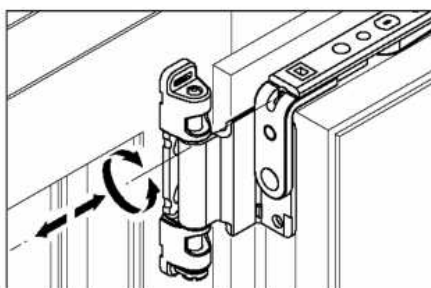

Oldal állítás ollókaron

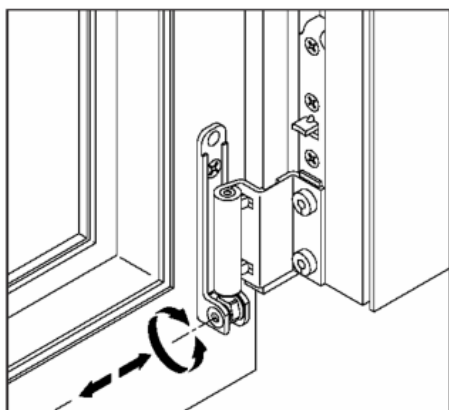

Oldal állítás sarokcsapágyon

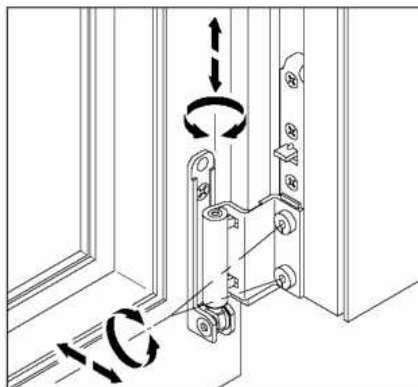

Szárny emelés / süllyesztés és szárnyszorítás állítás a falcpánton

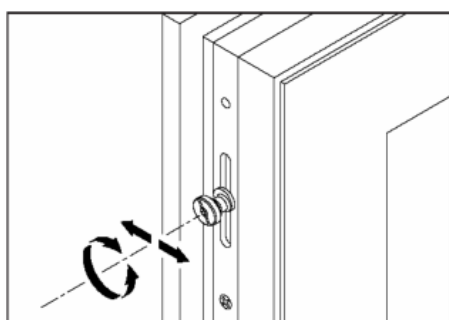

Szárnyszorítás szabályozás zárócsapon

Javaslat:

Javaslunk a beépítést végzővel egy évente egyszeri alkalomra szóló karbantartási megállapodást kötni, mely max. 10 percet és kis költséget jelent.



Szerkezeti elemek cseréjét kizárólag a gyártó által kijelölt szakkereskedő, szakember végezheti!

6. A jótállás feltételei

A jótállási határidő a cikk fogyasztó részére történő átadás napjával kezdődik. A jótállás időtartama eladási ártól függően változik, melynek alapja a számlában szereplő tételeknél lévő egységár:

- 10 000-100 000 forintig: 1 év
- 100 000-250 000 forintig: 2 év
- 250 000 forint felett: 3 év

A jótállás alapja az 1 db termék (nyílászáró), az egységnyi jótállási érték nem összevonható egy megrendelés összes nyílászárójára. A határidők elmulasztása továbbra is jogvesztéssel jár. Meghibásodás esetén kérjük, keressék fel a forgalmazót, aki továbbítja igényüket a gyártó felé. A kötelező jótállási és szavatossági időktől hosszabb garanciális idő is vállalható, melyet külön megállapodásban kell rögzíteni a gyártó közreműködésével. Garanciális bejelentés feltétele: a megrendelés munkaazonosító száma (forgalmazó kapja), valamint a vásárlás helyén kapott ÁFA-s számla, mely összeköti, így beazonosítja az egyedi terméket a végfelhasználó birtokában. A bejelentést a közvetlen értékesítést végző fél felé kell megtenni. A nem a gyártó által végzett beépítésről műszaki átadás-átvételi jegyzőkönyvet kell kiállítani kötelezően! Előtte és utána állapotokról video és/vagy fotófelvételek szükségesek. Szakszerűtlen karbantartás, extrém használat, mechanikai sérülés, valamint idegen eredetű javítás és beavatkozás esetén a garancia megszűnik. A garanciális időszak utáni helyszíni szerviz, ill. a garanciát veszített termékek esetén is a kiszállást és szerviz tevékenységet díj ellenében végezzük. A nyílászárók beépítését a gyártó által megadott irányelvek szerint kell elvégezni, mely szabályozás jelen dokumentum elválaszthatatlan része (a viszonteladó partner birtokában van a beépítési irányelvekben, a végfelhasználó saját beépítése esetén a beépítési irányelvek átadása kötelező érvényű). A nem a gyártói irányelvek szerint történő beépítés a garancia elvesztésével jár! A nyílászárókon található védőfóliát 30 napon belül el kell távolítani, déli telepítési oldal esetén 10 napon belül, az esetleges felületvédelmet más jellegű takarással vagy fóliázással kell megoldani, mely a fogyasztó feladata.

Ha egy szerkezet vagy vasalat szorul, nem szabad a kilincset erőltetni, mert az a vasalat, vagy egyéb szerkezet sérüléséhez vezethet. Az ilyen hibás kezeléskből adódó károsodások esetén a garancia nem érvényesíthető! A vasalat elemekre, tömítésekre vonatkozóan garanciát csak rendszeres karbantartás esetén tudjuk vállalni. Előző esetben értesíteni kell a forgalmazót, beépítést végzőt.

7. Nyílászárók beépítése: rögzítési távolságok, terhelésátadás

Prémium ablakrendszerek beépítésével kapcsolatos előírások

A nyílászárók beépítésekor fontos szempont, hogy az ablakok és az ajtók nem tölthetnek be semmilyen statikai funkciót. A nyílászárók rögzítését mechanikusan kell elvégezni. Habok, ragasztóanyagok vagy hasonlóak nem tartoznak a megengedett rögzítőeszközök közé. Rögzítéskor figyelembe kell venni a profilok hőtágulását. A rögzítő csavarokat egyenletesen, a keret irányába nem túlfeszítve húzzuk meg. Az ékek és a rögzítőelemek kombinációjára törekedjünk. Szegetek használata speciális kivitelezés esetén sem megengedett. Az alsó vízszintes keretprofil felcsavarozásakor a csavar tengelyt lehetőleg minél beljebb tegyük. A dűbelek végzáró kupakját tartósan szigeteljük le, hogy ne kerüljön víz az acélkamrákba. A beépített rögzítőelemek elsősorban a szélnyomást és a használati terhelést terhelik át. PUR-habok, szórható tömítőanyagok, vagy egyéb szigetelő-, ill. tömítőanyagok a technika jelenlegi állása szerint nem rögzítő anyagok.

Terhelés átadó pontok alkalmazása

A nyílászárók beépítésekor a beépített kereteket ékekkel ki kell támasztani, úgynevezett terhelés átadó pontokon. Az ékek alkalmas anyagból legyenek, pl.: PVC. Az ékek elhelyezése nem befolyásolhatja negatívan az elem forgatását. Az ékeknek a fugában kell maradni a tartós teherátvitel érdekében. Az olyan elemek esetében, melyek a fal előtt helyezkednek el, megfelelően stabil acéldehékszöveget, ill. konzolokat kell alkalmazni. Az ékek nem hátrálthatják a soron következő munkákat.

Terhelésátadó pontok, melyekre beépítéskor ügyelni kell

A terhelés átadó ékek beépítés utáni eltávolítása TILOS!

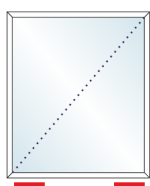

Fix ablak

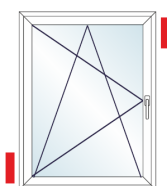

B-Ny ablak,
erkélyajtó,
bejárati ajtó

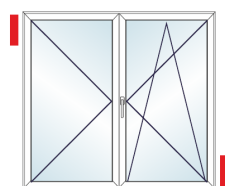

Középfelnílyó szerkezetek

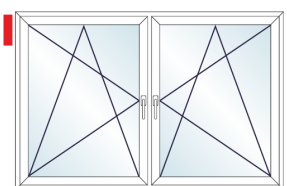

Tokosztott szerkezetek

A bejárati ajtó lapjának károsodásának megakadályozása: a küszöb teljes terjedelmében történő alátámasztása, ill. a sarkok közelébe történő fix ékelés.
A tok tökéletes beépítése. Beépítéskor kérjük ellenőrizni az üvegek ékelésének állapotát, mivel szállításkor elmozdulhatnak.
A toló-bukó és az emelő-toló szerkezeteket 300 mm-enként alá kell támasztani, és szintén el kell látni terhelésátadó pontokkal.



A nyílászárók beépítése szakmunka kizárólag a megfelelő képesítéssel (OKJ kapcsolódó tanfolyam) vagy végzettséggel (ács, bútorasztalos) rendelkező szakember végezheti! Utóbbi a nyílászárókra vonatkozó garancia feltétele. A nyílászárók beépítésekor előforduló egyedi problémák esetén ki kell kérni a gyártó véleményét!

Előírt rögzítési pontok beépítéskor

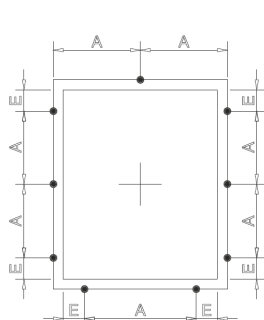

Fix ablak

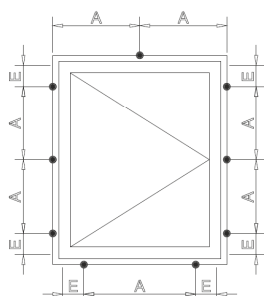

Ny/BNy ablak

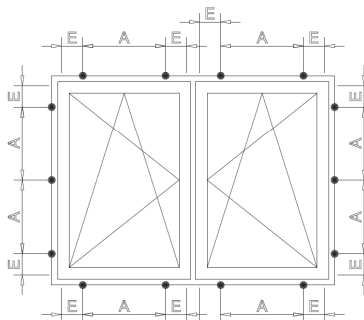

Kétszárnyú szerkezetek

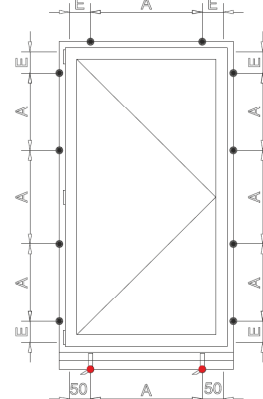

Bejárati ajtó

Jelmagyarázat

- Rögzítési pont
- A Rögzítési pontok maximális távolsága 700 mm
- E A belső tokcsarok és az osztók szélétől számított kezdő rögzítési pont 150 mm, melytől kisebb távolságra nem javasolt rögzíteni (fóliás szerkezeteknél E = 250 mm)
- A bejárati ajtóknál a tok szélétől 50 mm-re kell elhelyezni az első alátámasztási pontokat.

A terhelésátadó pontok elhagyása, helytelen alkalmazása, ill. a rögzítési pontok nem megfelelő módon történő elhelyezése a nyílászárók garanciájának elvesztését jelentheti. A külön kiadásra kerülő beépítési kézikönyv részletesebb tájékoztatást nyújt.

8. Toló-bukó erkélyajtó beállítási lehetőségei, vasalat karbantartása

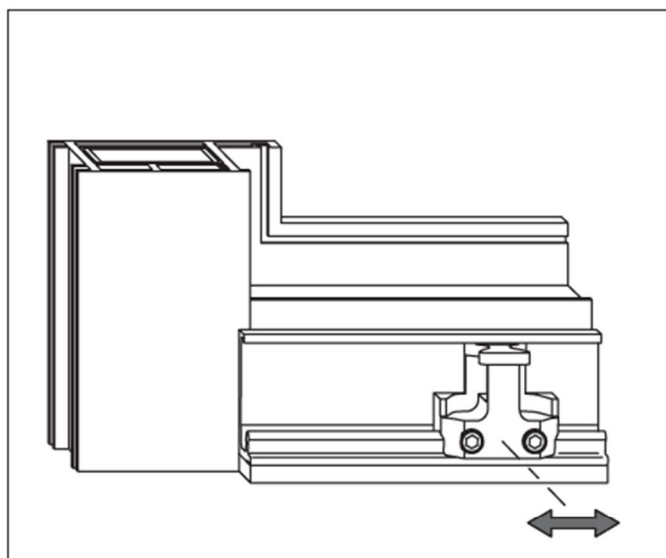

9 Az elhelyezési hézagnak alul, a tok és a szárny között, jobb és baloldalt azonosnak kell lennie.

10 Szármyszorítást beállítani: Sa zárócsapot 180°-kal (+/- 1mm) (4-es imbusz).

Szükség esetén a vezérlőt fel lazítani (4-es imbusz), elmozdítani, majd rögzíteni.

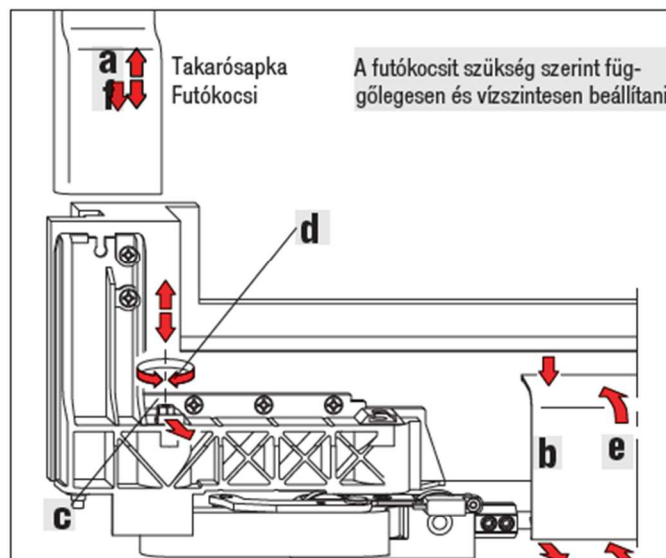
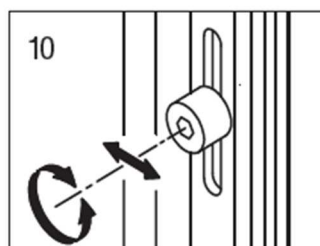

11 Felül és oldalt az elhelyezési hézagnak szintén meg kell egyeznie.

a A takarósapkát mindkét kocsirol lehúzni.

b A takaró sínt levenni: a két kocsi között középen lefelé nyomni és előre lehúzni.

c A biztosító lemezt előre kihúzni. A magasság állító csavar most állításhoz elforgatható.

A futókocsi szükség szerint függőlegesen és vízszintesen beállítani

d Kocsimagasságot beállítani elhelyezési hézag állítás
- csavart jobbra forgatva emel (+ 4 mm)
- csavart balra forgatva süllyeszt (- 1 mm)
A c biztosító lemezt hátra húzni, az állító csavar ezáltal biztosítva van.

e Takarósínt felhelyezni: alul beakasztani és a szárny irányába nyomni.

f A takaró sapkát mindkét kocsiira felhelyezni.

Toló szárny ápolása és karbantartása:

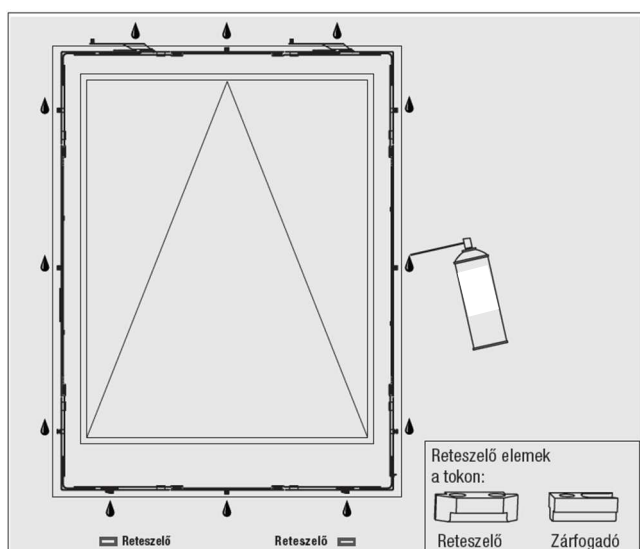

A mozgó reteszelő elemek csúszó képességét biztosítani kell. Utóbbihoz sav- és gyantamentes kenőanyagot használjon (korrózióvédelem miatt). Minden reteszelőt és zárfogadót zsírozni kell. A zsírzáshoz fehér zsírspray az ajánlott.

Ahhoz, hogy a vasalatok működőképességét tartósan biztosítani lehessen, az ápolási és karbantartási munkákat legalább évente egyszer el kell végezni. Poros, vagy nagyobb igénybevétel esetén az évi két alkalom javasolt.

9. Biztonsági tájékoztató és egyéb figyelmeztetések

Ahhoz, hogy elkerüljük az ablakon keletkező károkat, a következőket kell figyelembe vennünk:

Ahhoz, hogy a baleseteket megelőzzük, a következő veszélyekre hívjuk fel a figyelmet:



- a szárnyakat ne terheljük plusz súllyal
 - a szárnyakat ne nyissuk túl a béléstfal irányába
 - semmilyen tárgyat ne tegyünk a szárny és a tok közé
 - ne csapjuk be a szárnyat, minden esetben kísérvük a szárnyat a teljes zárásig
-
- Vigyázat!!! becsípődhetnek testrészei a szárny és a tok közé
 - Nyitott ablakból való kiesés veszélye! - ezért kihajolni TILOS!
 - Sérülések keletkezhetnek széllökés esetén, ha az ablak nyitott állásban van
 - Kisgyermek esetén vásároljanak gombos vagy zárható kilincseket az emeleti helyiségek nyílászáróira

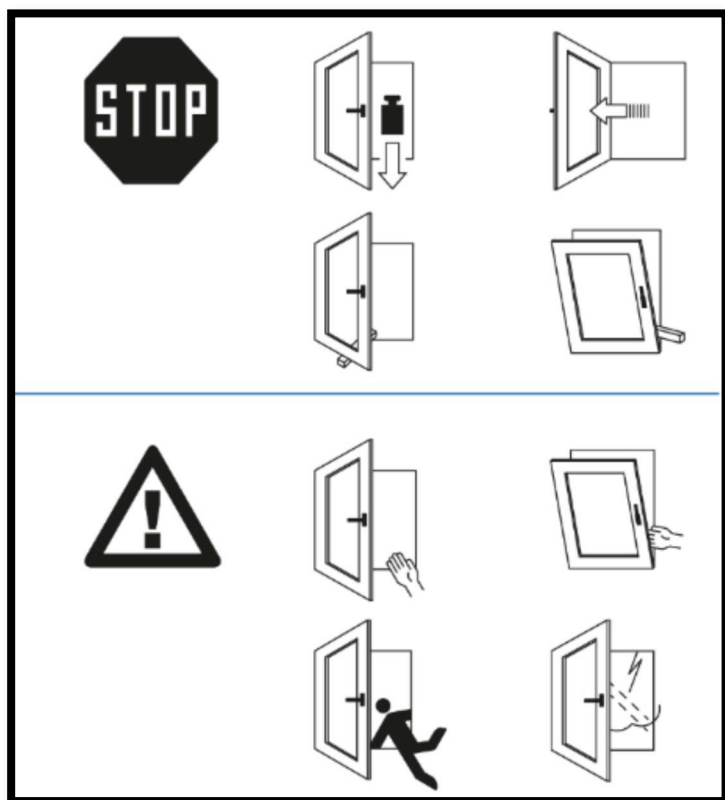

Jelen dokumentumban nem részletezett műszaki és egyéb kérdések tekintetében a megrendeléskor érvényben lévő gyártói ÁSZF-ben foglalt egyéb feltételek betartása kötelező érvényű! A garanciális vizsgálatokkal kapcsolatban (profil, üveg, vasalat stb.) külön dokumentum rendelkezik. Az ÁSZF és a garanciális vizsgálati szempontok dokumentumai az értékesítés helyén megtalálhatóak.

Érvényes visszavonásig • legújabb frissítés és verzió szám: 2017.01.04. - №17-162 • kiadta: Ferrand Kft. gyártó